

Komplettfreiläufe FGR ... R A2A7

mit Befestigungsflansch
mit Klemmrollen



Anwendung als

- ▶ Rücklaufsperr
- ▶ Überholfreilauf
- ▶ Vorschubfreilauf

Eigenschaften

Komplettfreiläufe FGR ... R A2A7 mit Befestigungsflansch sind kugelgelagerte und abgedichtete Klemmrollen-Freiläufe für Ölschmierung.

Neendrehmomente bis 68 000 Nm.

Bohrungen bis 150 mm.

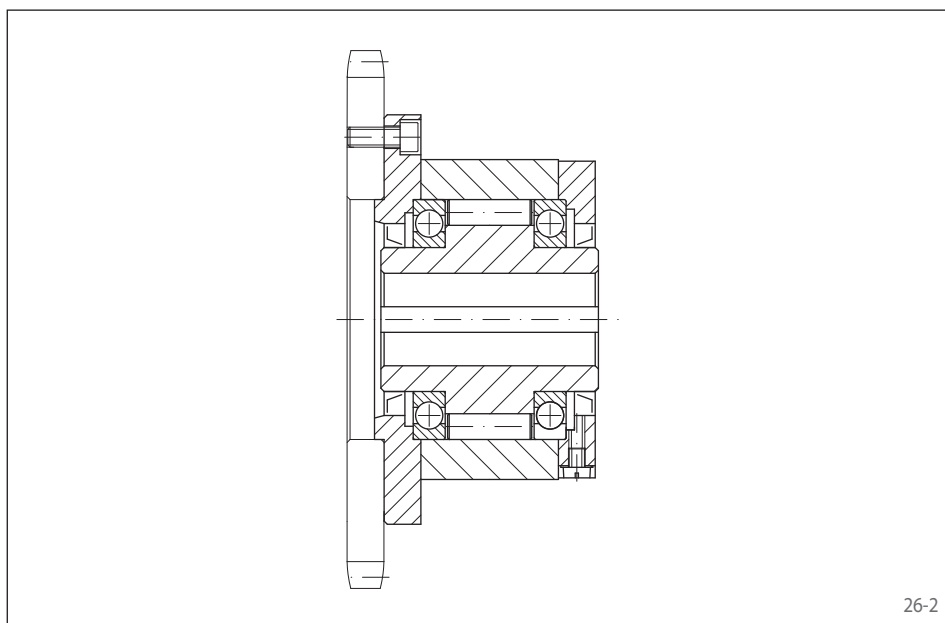

Anwendungsbeispiel

Komplettfreilauf FGR 50 R A2A7 in einer Vorschubeinheit für Plattenmaterial. Der Antrieb erfolgt über den Innenring des Freilaufs, der die Vorschubwalzen des Kettenrades antreibt. Das zu fördernde Material wird mit dem Freilauf transportiert. Bei Übergabe des Materials in die nächste Maschine kann das Material den Antrieb überholen.

mit Befestigungsflansch
mit Klemmrollen

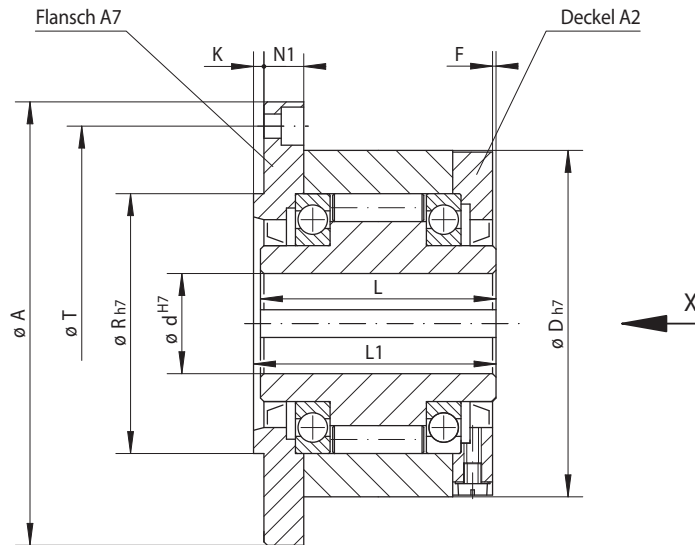

27-1

Bauart Standard Für den universellen Einsatz		Abmessungen	
Vorschubfreilauf	Überholfreilauf		
Überholfreilauf	Rücklaufspeire		

Freilaufgröße	Typ	Flansch- und Deckelkombinationen	Nenn Drehmoment M_N Nm	Max. Drehzahl		Bohrung d mm	A mm	D mm	F mm	G* mm	K mm	L mm	L1 mm	N1 mm	R mm	T mm	Z* mm	Gewicht kg
				Innenring läuft frei/überholt min^{-1}	Außenring läuft frei/überholt min^{-1}													
FGR 12	R	A2A7	55	2 500	5 400	12	85	62	1	M 5	3,0	42	44	10,0	42	72	3	1,2
FGR 15	R	A2A7	130	2 200	4 800	15	92	68	1	M 5	3,0	52	54	11,0	47	78	3	1,6
FGR 20	R	A2A7	180	1 900	4 100	20	98	75	1	M 5	3,0	57	59	10,5	55	85	4	1,9
FGR 25	R	A2A7	290	1 550	3 350	25	118	90	1	M 6	3,0	60	62	11,5	68	104	4	2,9
FGR 30	R	A2A7	500	1 400	3 050	30	128	100	1	M 6	3,0	68	70	11,5	75	114	6	3,9
FGR 35	R	A2A7	730	1 300	2 850	35	140	110	1	M 6	3,5	74	76	13,0	80	124	6	4,9
FGR 40	R	A2A7	1 000	1 150	2 500	40	160	125	1	M 8	3,5	86	88	15,0	90	142	6	7,5
FGR 45	R	A2A7	1 150	1 100	2 400	45	165	130	1	M 8	3,5	86	88	15,0	95	146	8	7,8
FGR 50	R	A2A7	2 100	950	2 050	50	185	150	1	M 8	4,0	94	96	13,0	110	166	8	10,8
FGR 55	R	A2A7	2 600	900	1 900	55	204	160	1	M 10	4,0	104	106	17,0	115	182	8	14,0
FGR 60	R	A2A7	3 500	800	1 800	60	214	170	1	M 10	4,0	114	116	16,0	125	192	10	16,8
FGR 70	R	A2A7	6 000	700	1 600	70	234	190	1	M 10	4,0	134	136	17,5	140	212	10	20,8
FGR 80	R	A2A7	6 800	600	1 400	80	254	210	1	M 10	4,0	144	146	20,0	160	232	10	27,0
FGR 90	R	A2A7	11 000	500	1 300	90	278	230	1	M 12	4,5	158	160	19,0	180	254	10	40,0
FGR 100	R	A2A7	20 000	350	1 100	100	335	270	1	M 16	5,0	182	184	28,0	210	305	10	67,0
FGR 130	R	A2A7	31 000	250	900	130	380	310	1	M 16	5,0	212	214	27,0	240	345	12	94,0
FGR 150	R	A2A7	68 000	200	700	150	485	400	1	M 20	5,0	246	248	30,0	310	445	12	187,0

■ Freiläufe, deren Bohrungsdurchmesser in der Tabelle blau gekennzeichnet sind, sind kurzfristig lieferbar.

Das maximal übertragbare Drehmoment ist doppelt so hoch wie das angegebene Nenn Drehmoment. Zur Bestimmung des Auslegungsdrehmomentes siehe Seite 14.

Passfedernut nach DIN 6885, Blatt 1 • Toleranz der Nutbreite JS10.

* Z = Anzahl der Befestigungslöcher für Schrauben G (DIN EN ISO 4762) auf Teilkreis T.

Einbauhinweise

Basisfreilauf, Flansch, Deckel, Dichtungen und Schrauben werden lose geliefert. Sie sind kundenseitig entsprechend der benötigten Freilaufgröße zum Komplettfreilauf zu montieren. Vor Inbetriebnahme ist der Freilauf mit Öl der vorgeschriebenen Qualität zu füllen. Auf Wunsch werden auch montierte Komplettfreiläufe mit Ölfüllung geliefert.

Das kundenseitige Anbauteil wird auf dem Durchmesser R zentriert und über den Flansch A7 stirnseitig befestigt. Dadurch sind Komplettfreiläufe FGR ... R A2A7 besonders geeignet für den Anbau schmaler Teile (Kettenräder, Zahnräder usw.).

Als Toleranz der Welle ist ISO h6 oder j6 vorzusehen und als Toleranz für den Zentrierdurchmesser R des Anbauteils ISO H7 oder J7.

Bestellbeispiel

Freilaufgröße FGR 25 in Bauart Standard mit Deckel A2 und Flansch A7:

- FGR 25 R A2A7

Sofern in der Bestellung nicht anders vermerkt, werden Basisfreilauf, Flansch, Deckel, Dichtungen und Schrauben lose geliefert. Sollen montierte Komplettfreiläufe mit Ölfüllung geliefert werden, dann ist dies in der Bestellung zu vermerken. Zusätzlich ist die Freilaufgröße des Innenrings bei Ansicht in Richtung X anzugeben:

- gegen den Uhrzeigersinn frei oder
- im Uhrzeigersinn frei